

DT15

Dumper Cingolati



**WACKER
NEUSON**
all it takes!



Massima potenza

Il dumper cingolato DT15 è il transporter ideale su tutti i tipi di terreno, come ghiaia o sabbia, o su terreno soffice o collinare. Il vano motore monoblocco e l'ottimale configurazione dei punti di manutenzione semplificano la manutenzione quotidiana.

- La trasmissione idrostatica consente un funzionamento semplice e confortevole.
- Rollbar ROPS pieghevole per passaggi ad altezza ridotta.
- Baricentro basso per una maggiore stabilità e capacità ascensionale garantita fino al 62%.
- Idraulica ausiliaria di serie per accessori aggiuntivi, quali i miscelatori di calcestruzzo, martelli demolitori ecc.
- Una varietà di stabili e robusti cassoni a scarico idraulico e altri accessori disponibili, ad esempio un cassone a scarico frontale, un cassone a scarico alto, una piattaforma con scarico su 3 lati o un miscelatore idraulico per grandi volumi di calcestruzzo.

DT15 Specifiche tecniche

	Cassone a scarico frontale	Cassone a scarico girevole	Cassone a scarico alto	Cassone speciale	Miscelatore di calcestruzzo
Dati d'esercizio					
Peso di trasporto Diesel kg	1.310	1.330	1.540	1.270	1.430
Peso di trasporto Sistema autocaricante kg	1.390		1.620		1.510
Carico utile max. kg	1.500	1.500	1.500	1.500	1.500
Capacità del cassone raso l	660	550	632	520	
Capacità del cassone colmo l	800	760	650	690	360
Lu x La x H mm	2.585 x 1.080 x 2.372	2.674 x 1.080 x 2.372	2.609 x 1.080 x 2.372	2.640 x 1.080 x 2.372	2.403 x 1.080 x 2.372
Dati del motore					
Potenza del motore Diesel kW	15	15	15	15	15
con un numero di giri 1/min	3.000	3.000	3.000	3.000	3.000
Velocità di avanzamento 1 km/h	4	4	4	4	4
Velocità di avanzamento Diesel km/h	7,5	7,5	7,5	7,5	7,5
Capacità ascensionale %	27	27	27	27	27
Capacità del serbatoio carburante l	24	24	24	24	24

DT15 Dimensioni

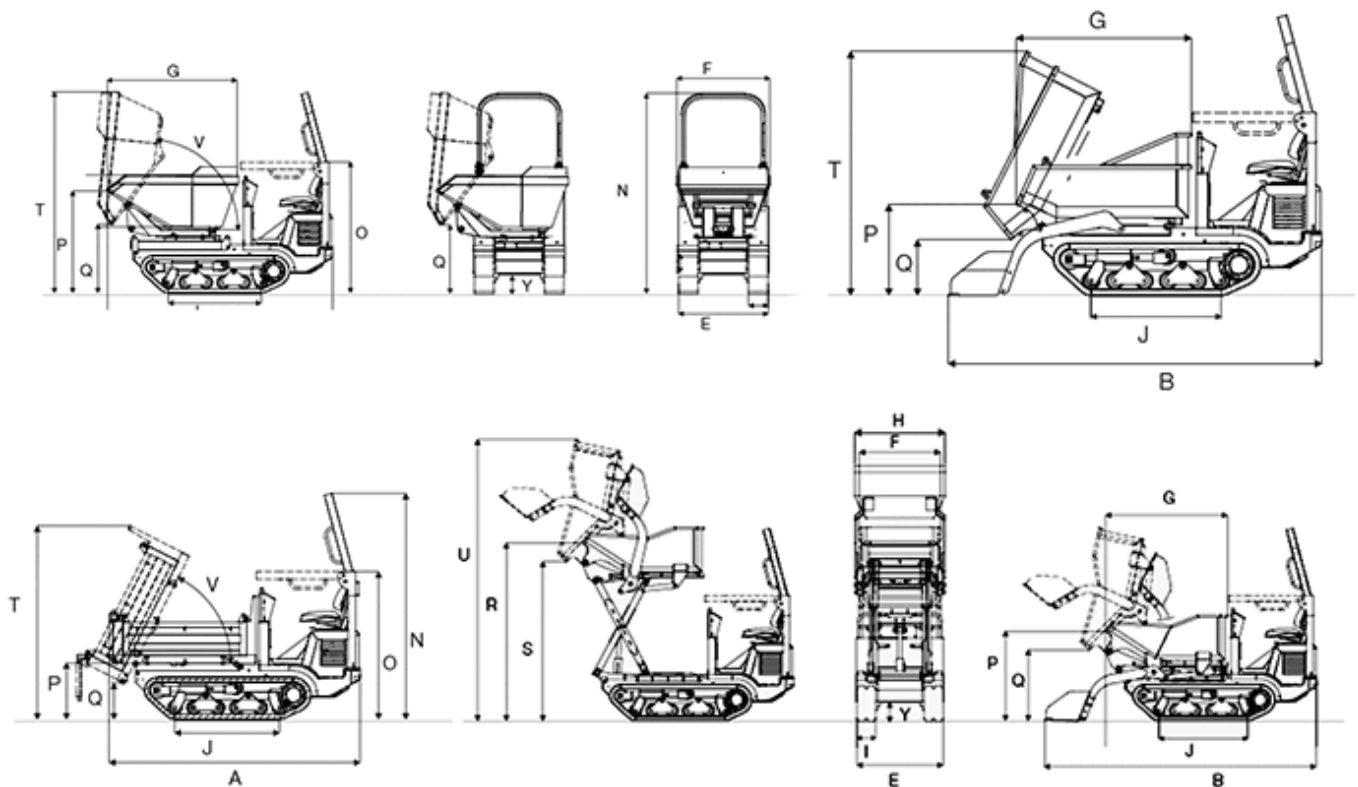

	Cassone a scarico frontale	Cassone a scarico girevole	Cassone a scarico alto	Cassone speciale	Miscelatore di calcestruzzo
A	Lunghezza (senza pannello operatore) 2.640 mm	2.403 mm	2.585 mm	2.674 mm	2.609 mm
B	Lunghezza con dispositivo autocaricante (senza predellino) 3.250 mm		3.160 mm		3.365 mm
E	Larghezza sottocarro 1.080 mm	1.080 mm	1.080 mm	1.080 mm	1.080 mm
F	Larghezza del cassone 1.020 mm	926 mm	1.054 mm	1.102 mm	1.000 mm
G	Lunghezza del cassone 1.547 mm		1.482 mm	1.537 mm	1.500 mm
H	Larghezza con dispositivo autocaricante 1.080 mm		1.080 mm		1.121 mm
I	Larghezza dei pattini		230 mm	230 mm	230 mm

	cingolo				
	230 mm	230 mm			
J	Lunghezza cingolo		1.100 mm	1.100 mm	1.100 mm
	1.100 mm	1.100 mm			
N	Altezza sopra rollbar ROPS		2.372 mm	2.372 mm	2.372 mm
	2.372 mm	2.372 mm			
O	Altezza sopra rollbar ROPS (ripiegato)		2.022 mm	2.022 mm	2.022 mm
	2.022 mm	2.022 mm			
P	Altezza del bordo anteriore cassone		770 mm	1.210 mm	1.104 mm
	1.150 mm	1.254 mm			
Q	Altezza di scarico mass.		472 mm	810 mm	873 mm
	380 mm	762 mm			
R	Altezza del bordo anteriore cassone da sollevato				2.193 mm
S	Altezza di scarico mass. del cassone a scarico alto da sollevato				1.963 mm
T	Altezza max., cassone sollevato		2.070 mm	2.381 mm	2.383 mm
	2.040 mm	1.647 mm			
U	Altezza max., cassone a scarico alto sollevato				3.472 mm
V	Angolo di scarico scarico cassone		63 °	84 °	78 °
	63 °	62 °			
Y	Distanza da terra		224 mm	224 mm	224 mm
	224 mm	224 mm			

Nota: La disponibilità dei prodotti può variare da paese a paese. E' possibile che le informazioni / prodotti non siano disponibili nel vostro paese. Le informazioni più dettagliate sulla potenza del motore sono riportate nelle istruzioni per l'uso. La potenza in uscita effettiva può variare a seconda delle condizioni d'esercizio specifiche. L'azienda si riserva il diritto di errori ed omissioni. Immagini simili.
Copyright © 2020 Wacker Neuson SE.